

PANNEAU

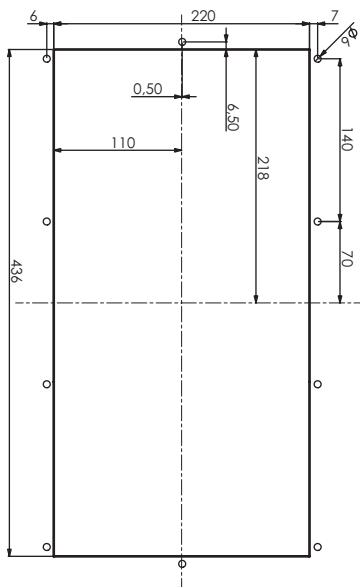

LINER

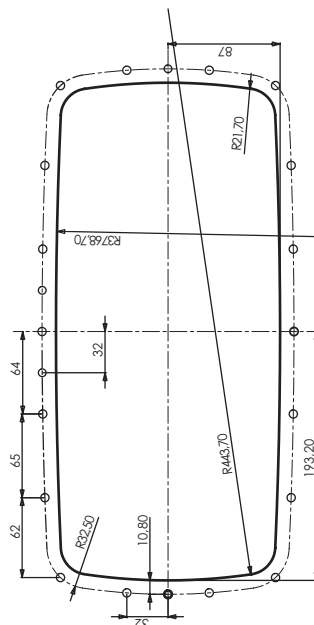

NOTICE D'UTILISATION  
JUMBOSKIM

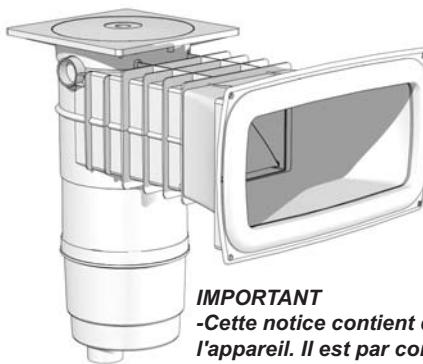

**JUMBOSKIM**

Une gamme complète de skimmers avec filtre à cartouche intégrée

- Fabriqué en ABS
- Choix de 5 tailles de cartouches de 2.5m<sup>2</sup> à 7.6m<sup>2</sup>
- Débit maximum de 8.5 à 24m<sup>3</sup>/h
- Filtration ultra fine à 15 microns

**IMPORTANT**

- Cette notice contient des informations sur l'installation et la mise en service de l'appareil. Il est par conséquent indispensable que l'installateur et l'utilisateur lisent attentivement ces instructions avant de commencer le montage et la mise en marche.
- Il est conseillé de faire installer ce filtre par un installateur professionnel, conformément aux normes en vigueur.
- Il est impératif de changer dans les délais les plus brefs tout élément ou ensemble d'éléments détériorés. N'utiliser que des pièces agréées par le fournisseur/installateur.
- Ce produit est conforme aux normes NF EN 13451-1 et NF EN 13451-3.

RP.	REFERENCE			DESCRIPTION	QT.
	Panneau	Béton	Liner		
1	80176	80176	80176	Couvercle	1
2	80222	80222	80222	Télescope carré	1
3	62842	62842	62842	Pré-filtre C2	1
4	60655		60655	Sachet de vis inox	1
5	60284	60284	60284	Obturateur	1
6	62460	62460	62460	Arrêt de barrière mousse	1
7	62422			Sachet de vis + ecrou	1
8	62744		62744	Joint A400	2
9	62741		62741	Contre-Bride A400	1
10	62742		62742	Cache vis A400	1
11	62341	62341	62341	Volet	1

PIECES DE RECHANGE

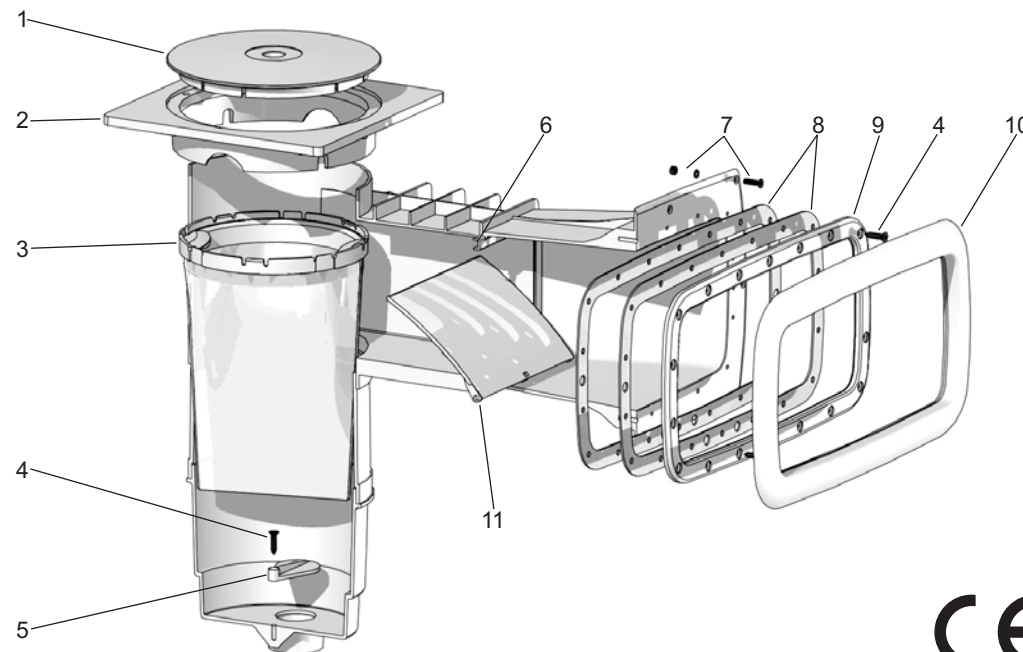

**WELTICO**  
32, rue René-Camphin  
BP 88 - 38602 FONTAINE CEDEX FRANCE  
Tél. : (+33) 4 76 27 10 54 Fax : (+33) 4 76 26 17 95  
contact@weltico.com  
[www.weltico.com](http://www.weltico.com)

VOIR AU TABLEAU DOS



# INSTALLATION DE JUMBOSKIM PANNEAU / LINER / COQUE / BETON

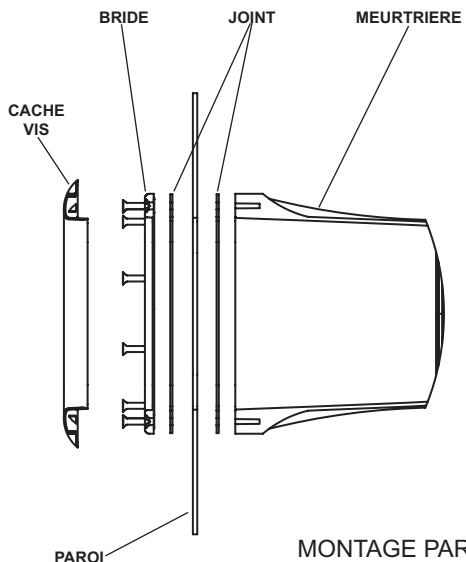

MONTAGE PAROI  
COQUE OU  
PREFABRIQUEE  
99286 C

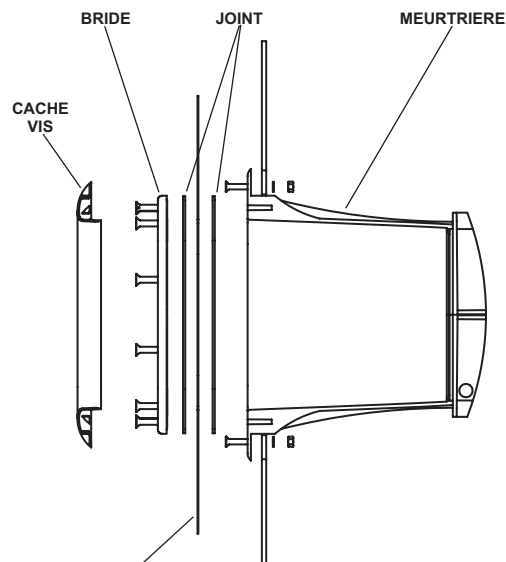

MONTAGE PAROI  
PANNEAU  
99386 C

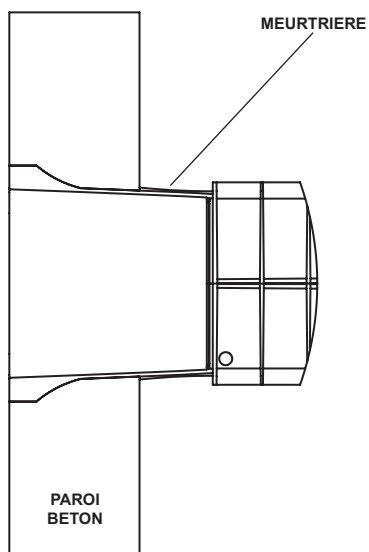

MONTAGE PAROI  
BETON  
99086 C

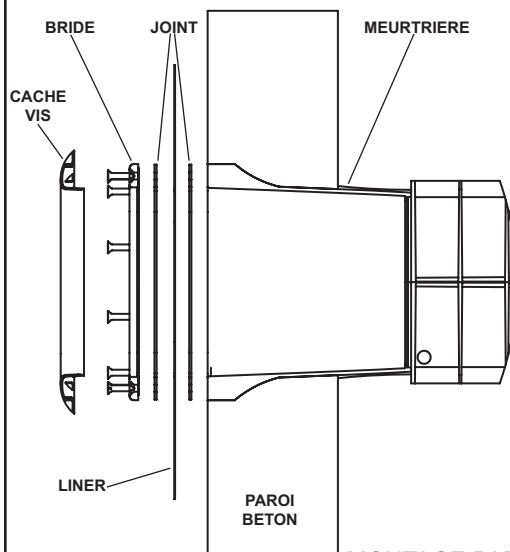

MONTAGE PAROI  
BETON LINER  
99286 C

## UNIQUEMENT POUR LE MONTAGE PANNEAU

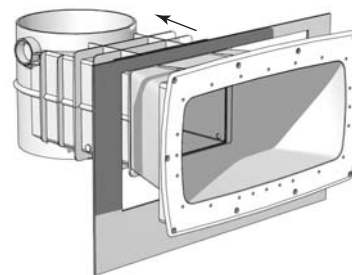

Dans un premier temps mettre en place et  
fixer l'ensemble boîtier/meurtrière

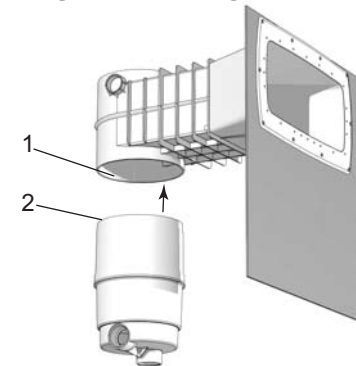

La cuve est à coller après avoir fixé le  
boîtier sur la paroi; appliquer la colle PVC  
sur 1 et 2, et placer la cuve suivant le schéma.

### MONTAGE:

La sortie du filtre doit se raccorder à une pompe, le montage du groupe  
moto-pompe devra être conforme aux normes:  
NF C 15-100 (décembre 2002), NF EN 13451-1, NF EN 13451-3.  
Il est nécessaire de faire un calage sous l'appareil, afin qu'il puisse résister  
au tassement du terrain après le remblaiement.

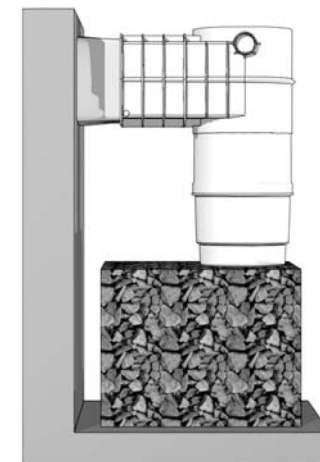

### ENTRETIEN DU PRE-FILTRE:

La filtration est assurée par une poche de grande capacité, d'une finesse  
de filtration de 15 microns. Le nettoyage s'effectue en moyenne une fois  
par mois, selon le taux d'utilisation de la piscine. Le nettoyage du pré-filtre  
se fait par un rinçage à l'eau.

**Pour améliorer la finesse de filtration,  
nous recommandons l'utilisation du produit suivant:**

Clarifiant ultra-concentré **FLOVIL** (en pastilles) : augmente la finesse de filtration du filtre en coagulant  
les fines particules en suspension dans l'eau, qui sont ensuite stoppées par le filtre. Action rapide et  
économique car FLOVIL permet de réduire jusqu'à 50% le temps de filtration, la consommation de produits  
chlorés et d'algicide.